

Mechanische ventilatie

Tunal C-Spider®

Beschrijving

De Tunal C-Spider® is een energiezuinig en centraal mechanisch afvoersysteem van vochtige en vervuilde lucht uit de natte ruimtes (keuken, badkamer, toilet, wasplaats, ...). Het maakt integraal deel uit van het energiebesparende Tunal C-Spider® systeem. Een goede werking is gegarandeerd in combinatie met de Tunal toevoer- en doorvoerroosters.



Tunal C-Spider®

* Verlaging (t.o.v. een C-systeem met AC motor, en niet zelfregelbare roosters) dankzij EC motor P_{gem}:22,5 W; een juiste afregeling en debietsmeting en zelfregelende raamroosters met officiële erkenning van de gewesten klasse P3 (zie www.epbd.be)

Tunal C-Spider® systeem

- Toevoer van verse lucht via de Tunal^{ep}-series (woonkamer, slaapkamer, ...).
- Doorvoer van lucht in de woning (gang trappenhof, deur, ...).
- Mechanische afvoer van vervuilde lucht in de vochtige ruimtes (keuken, badkamer, ...).

Kenmerken

- EC motor met laag verbruik P_{gem}: 22.5 W
- Maximum debiet : 342 m³/h
- Boost functie
- Een volledige range aan controle opties
- 9 aanzuigpunten (Ø 80 mm of Ø 100 mm)
- 1 afvoerpunt (Ø 125 mm)
- Geluidsarm
- Beperkt onderhoud (wasbare filter)
- Zelfdichtende koppelstukken met bajonetsluiting
- Verticale of horizontale montage

Eenvoudige installatie

De compacte afmetingen van de Tunal C-Spider® en zijn unieke zelfdichtende koppelstukken met bajonetsluiting zorgen voor een eenvoudige en snelle installatie, zowel verticaal en horizontaal als in kleine ruimtes.

De koppelstukken in Ø80 en Ø100 en de 9 aanzuigpunten zorgen voor een ongekennde veelzijdigheid.

Afvoermonden

- Instelbare afvoermond in vochtige ruimtes (E-peil verlaging : 9 tot 10 punten).



- Mechanische afvoer met behulp van hygroscopische afvoermonden. (optioneel)
- Mechanische afvoer met behulp van hygroscopische afvoermonden en aanwezigheidsdetectie.(optioneel)

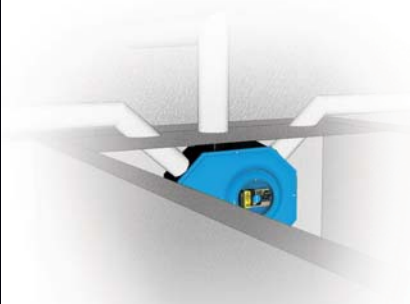

Verticale installatie



Horizontale installatie

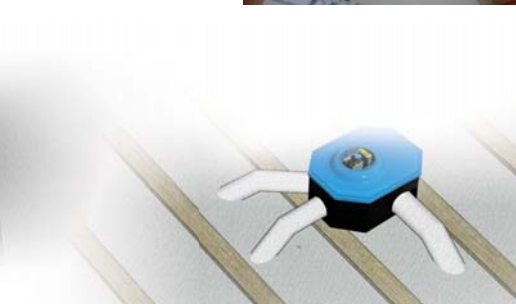

Zolderinstallatie

Mechanische ventilatie

Tunal C-Spider®

Explosie tekening



Controle opties

- Draadloze schakelaar.
- Vochtigheidssensoren in combinatie met hygroscopische kleppen.
- CO2 sensor met boost functie.
- PIR sensor met boost functie.

Afmetingen Tunal C-Spider®

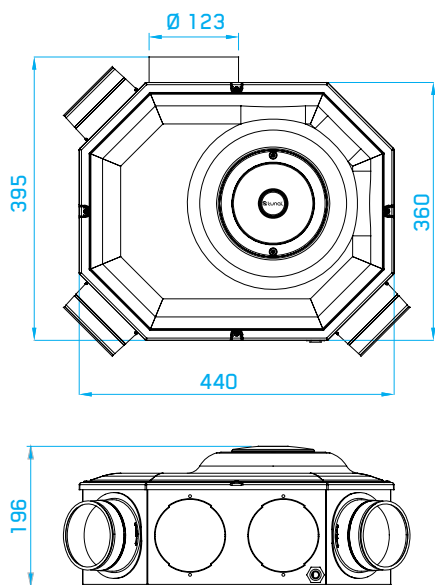

Ventilator karakteristiek Tunal C-Spider®

